

HƯỚNG DẪN LẮP RÁP GHẾ KHÁCH ULTRALUX

Công đoạn 1: Lắp ráp cụm lưng ghế vào cụm bàn ngồi.

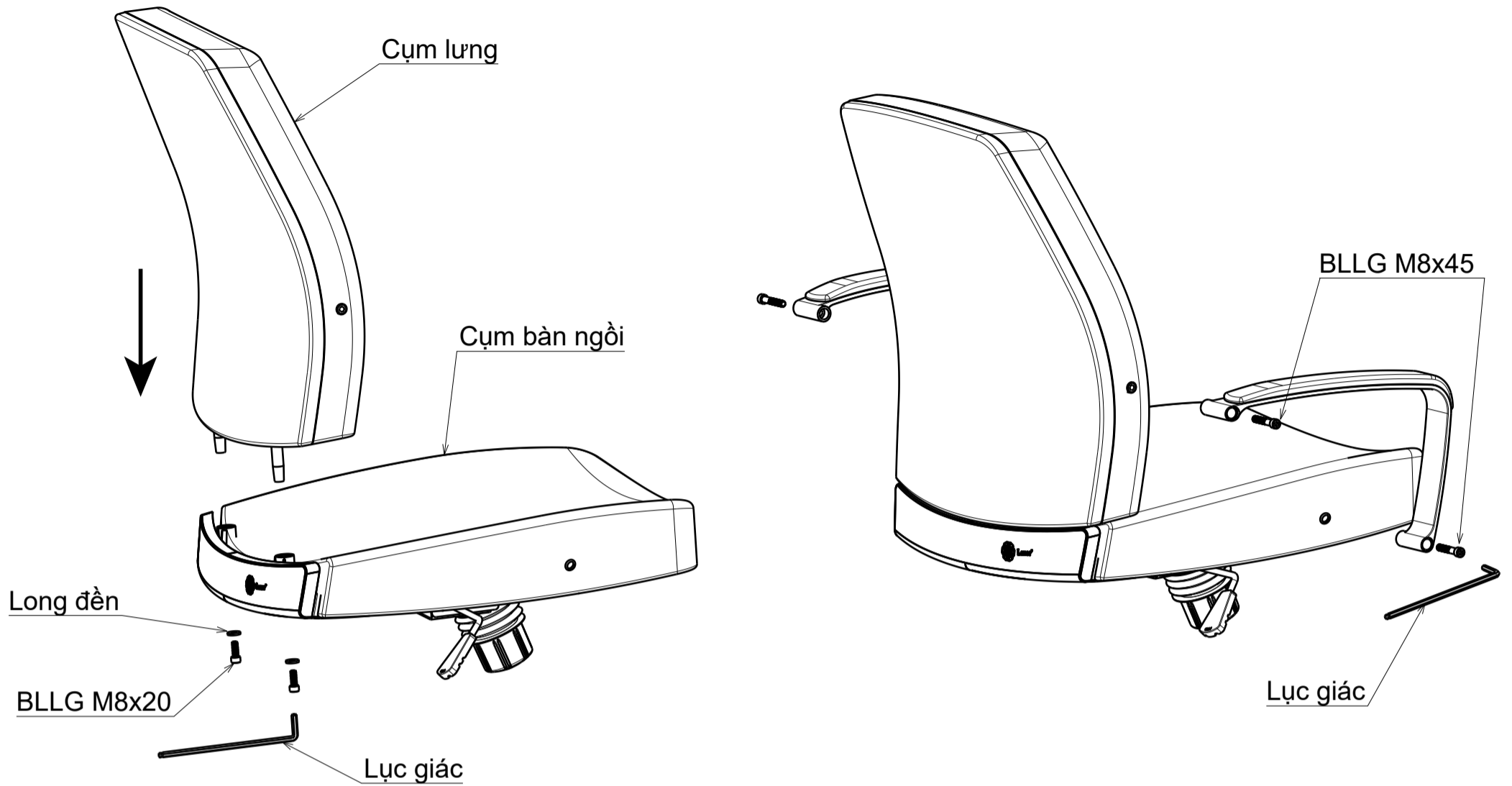

Hình 1.1: Đặt cụm lưng vào cụm bàn ngồi, sau đó dùng lục giác siết chặt 2 BLLG M8x20 vào 2 trục lưng ghế.

Hình 1.2: Dùng lục giác **siết tạm** 4 BLLG M8x45 cố định tay ghế trái và phải vào cụm lưng và bàn ngồi, **sau đó mới siết chặt**

Công đoạn 2: Lắp ráp cụm chân ghế và hoàn thiện ghế.

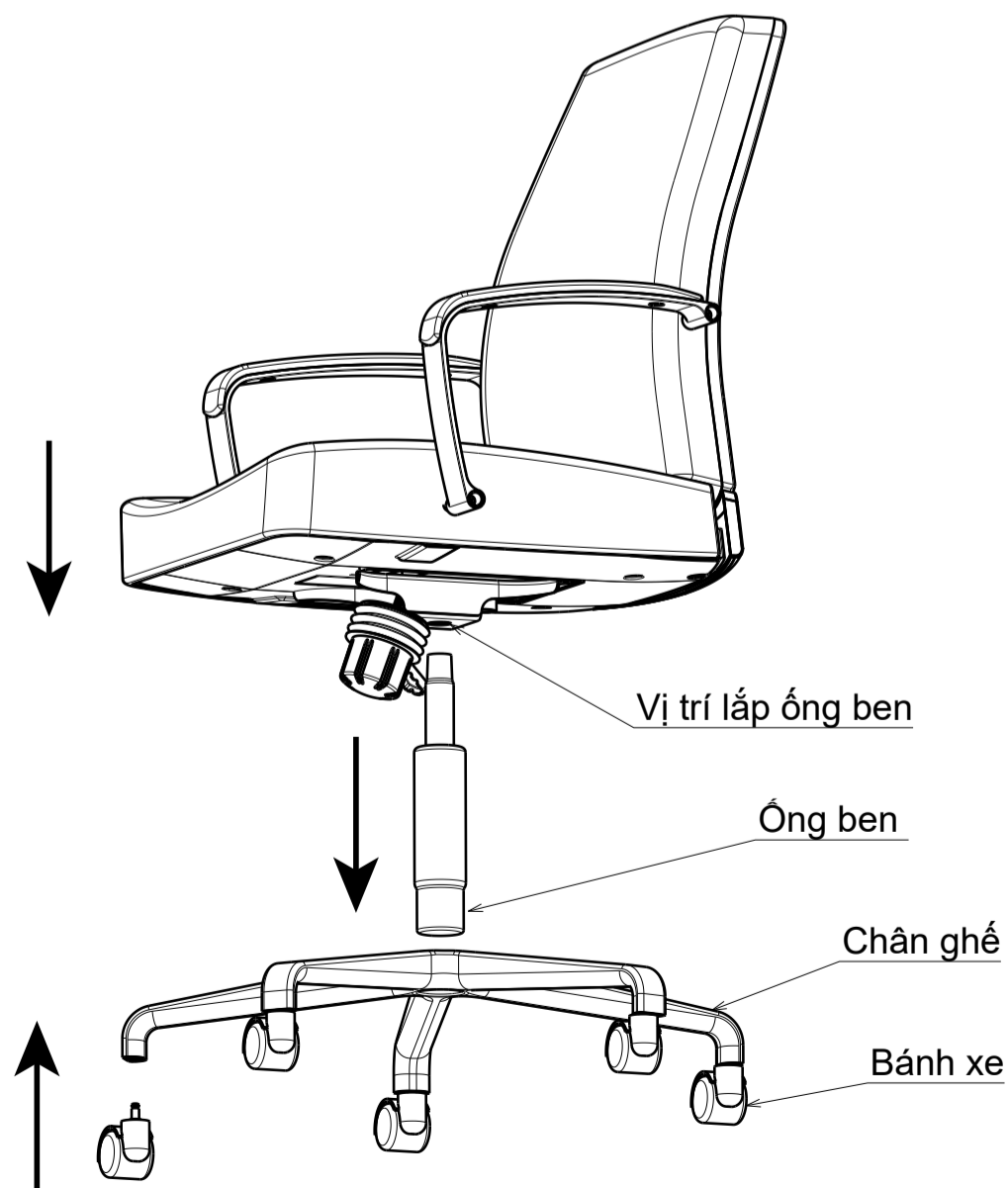

Hin 2.1: Lắp ráp phần thân trên vào cụm chân ghế.

INSTALLATION GUIDE

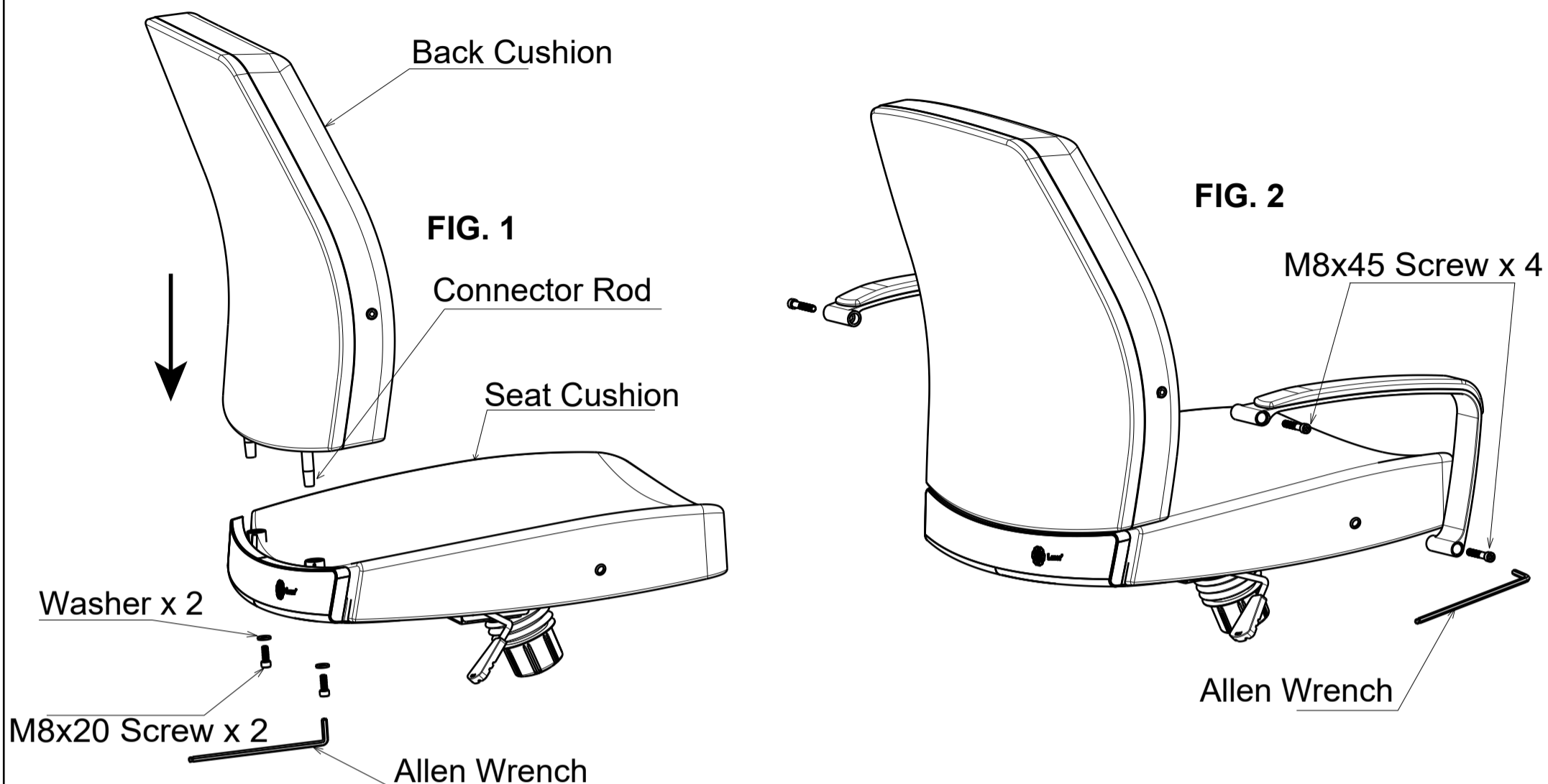

Please Note: Engage All Connections First. Do not firmly tighten the screws until all 6 screws are in places.

Fig. 1: Engage Connector Rod Back Cushion & Seat Cushion and 2 M8x20 screws.

Fig. 2: Connect 2 Arm-Rests & 4 M8x45 screws.

Using Allen Wrench to firmly tighten all 6 screws as indicated in Fig.1 & Fig.2

Snap In 5 Wheels and Gas Lift as indicated in Fig. 3

