

## Hướng dẫn lắp ráp VM313-V2

Bước 1: lắp chân trụ xoay vào mặt dưới cụm thùng trái, phải.

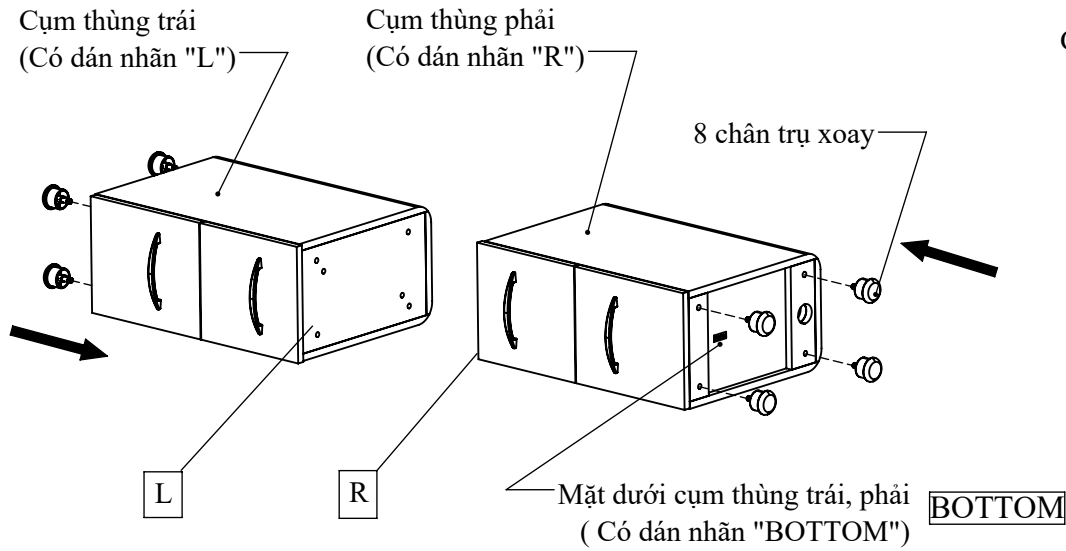

Hình. 1

Bước 2: dựng đứng 2 cụm thùng trái, phải với chân trụ xoay nằm trên mặt đất sau đó lắp cụm thùng trên bằng cách chèn 4 chốt định vị vào 4 lỗ định vị ở mặt trên cụm thùng trái, phải.

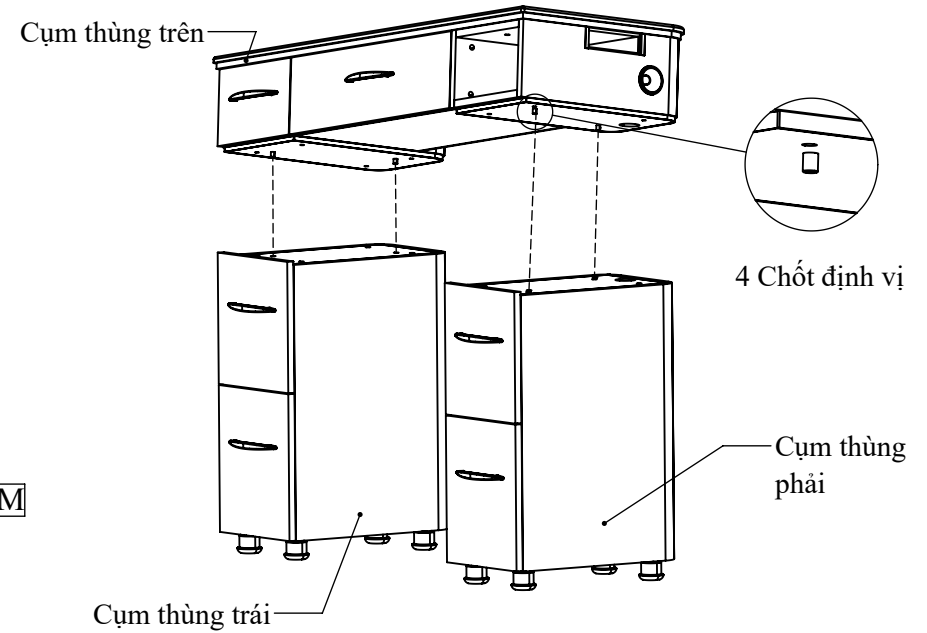

Hình. 2

Bước 3: kéo hộc tủ trên của cụm thùng trái phải đi hết hành trình của ray trượt, sau đó lắp 8 ốc M6 x30 hướng từ dưới lên.

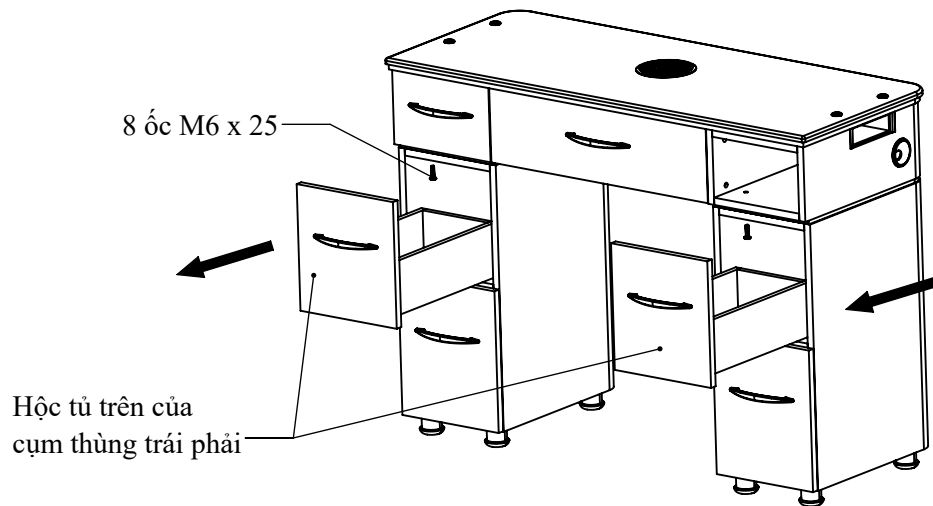

Hình. 3

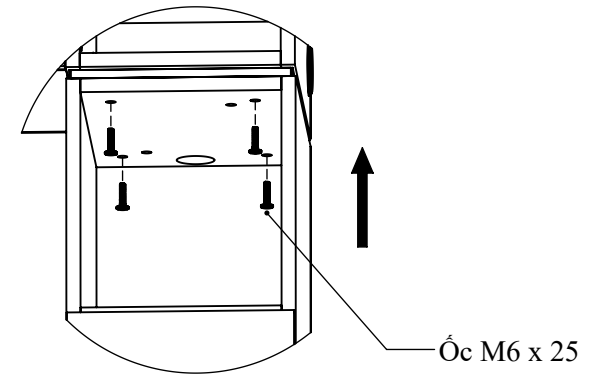

Lắp ráp 2 bàn nail: đặt ống nối thẳng vào lỗ thông hơi của bàn nail A sau đó lắp bàn nail B vào bàn nail A bằng ống nối thẳng

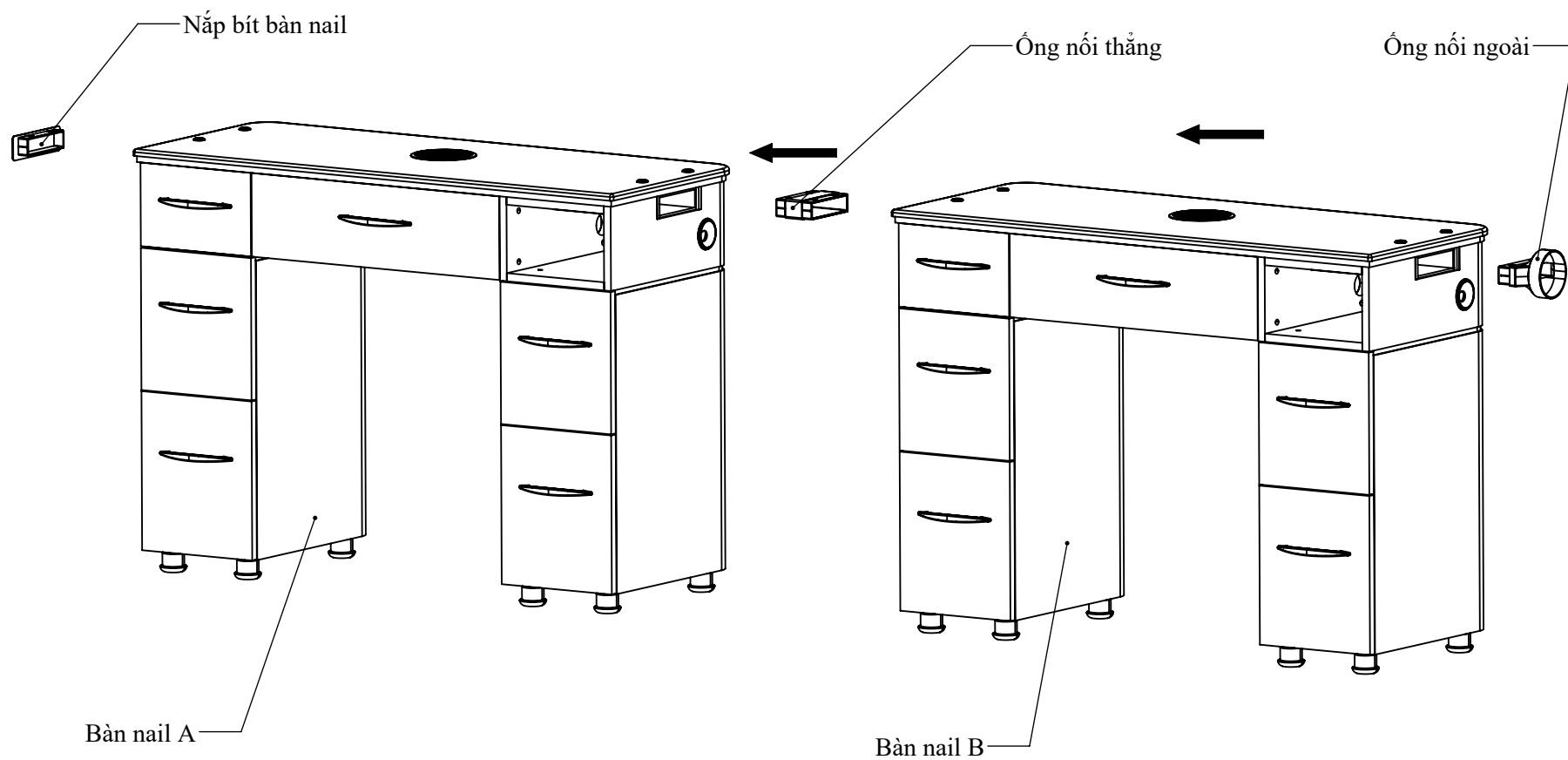

Hình. 4

Instruction For Assembly VM313-V2 Nail Table

Step 1: assemble bell glides into right cabinet bottom and left cabinet bottom.

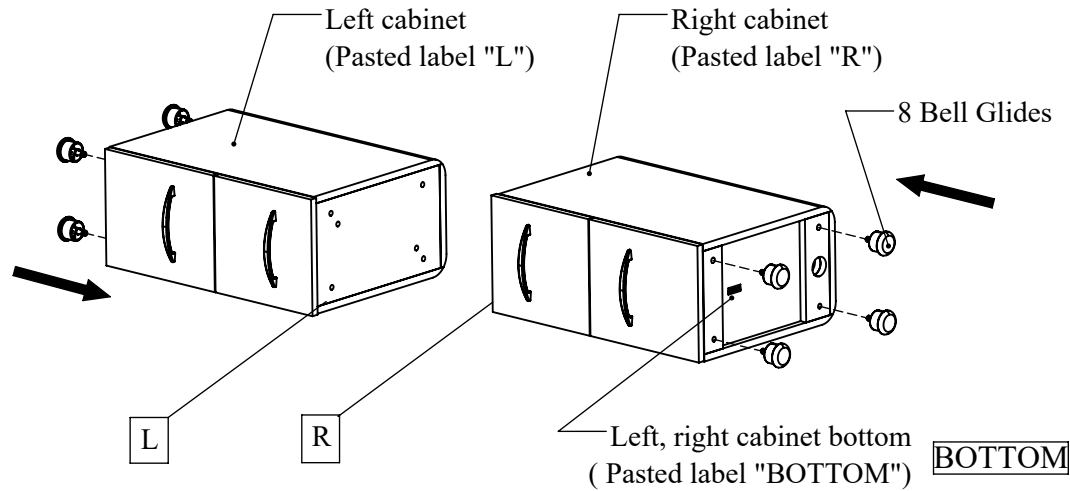

Fig. 1

Step 2: place left and right cabinet vertically with bell glides on the ground then assemble top cabinet by insert 4 positioning pin into 4 positioning hole on left cabinet top and right cabinet top.

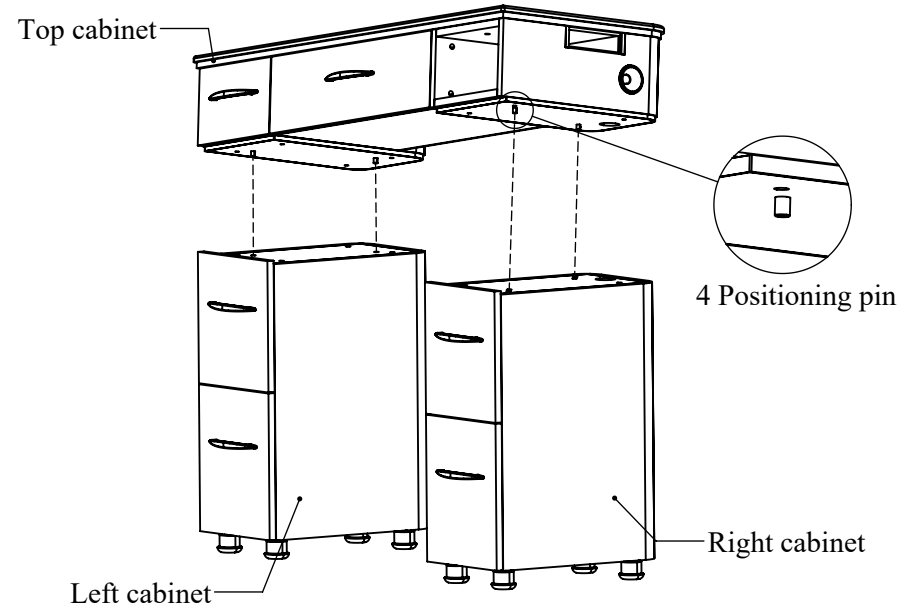

Fig. 2

Step 3: pull out the top drawer of left and right cabinet then insert bolt from the bottom to connect left and right cabinet with top cabinet.

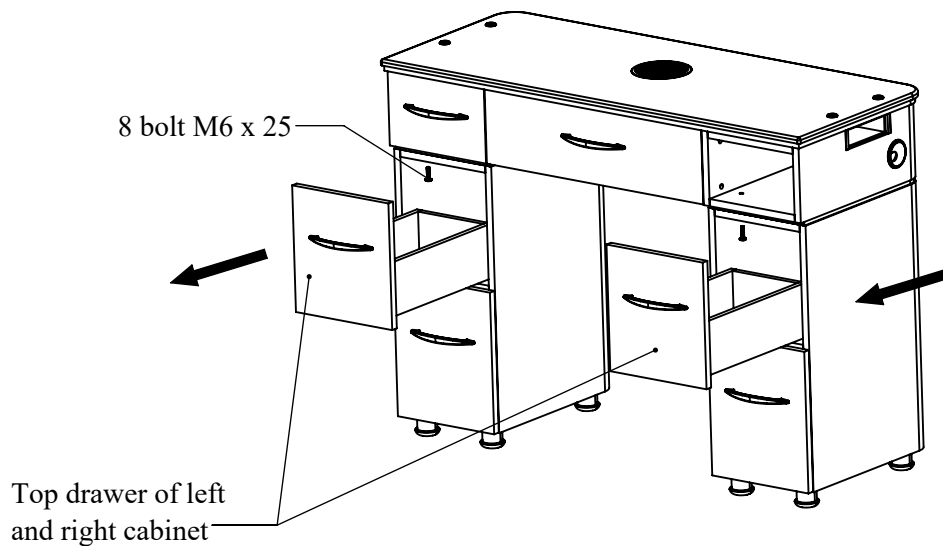
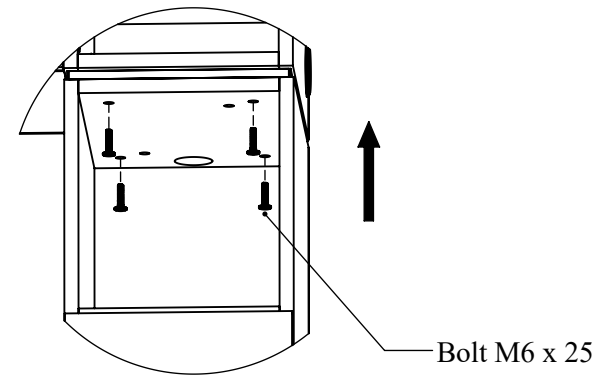

Fig. 3



Assembly Double Nail Table : place connector pipe into vent hole of Nail table A and then assemble Nail table B into Nail table A by connector pipe

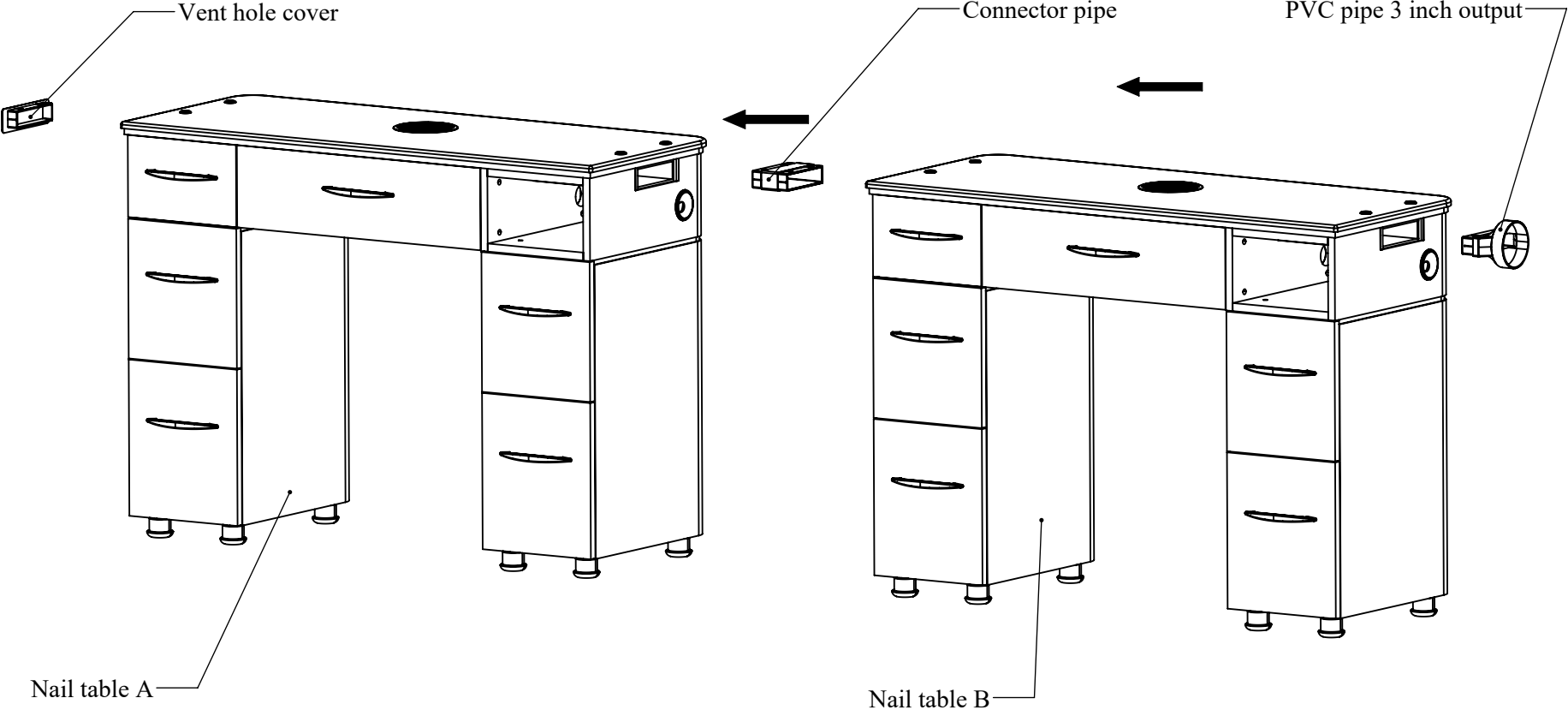

Fig. 4