

HƯỚNG DẪN LẮP RÁP GHẾ KHÁCH

Bước 1: Lắp cụm mâm thép vào bàn ngồi.

Lưu ý: Hướng dấu chữ "Front" trên mâm thép và bàn ngồi phải cùng một hướng.

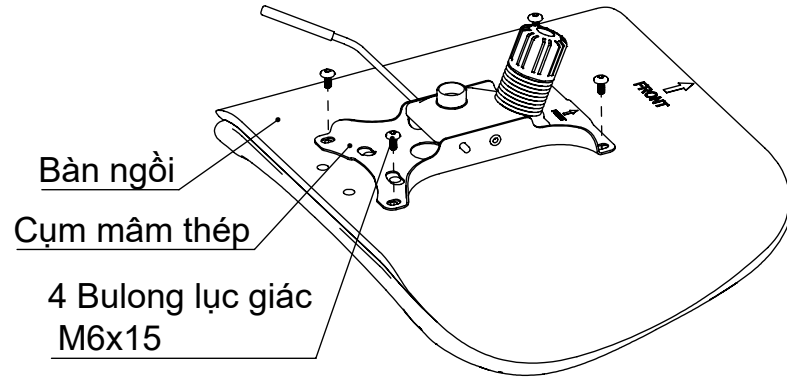

Bước 2: Lắp tựa lưng vào bàn ngồi.

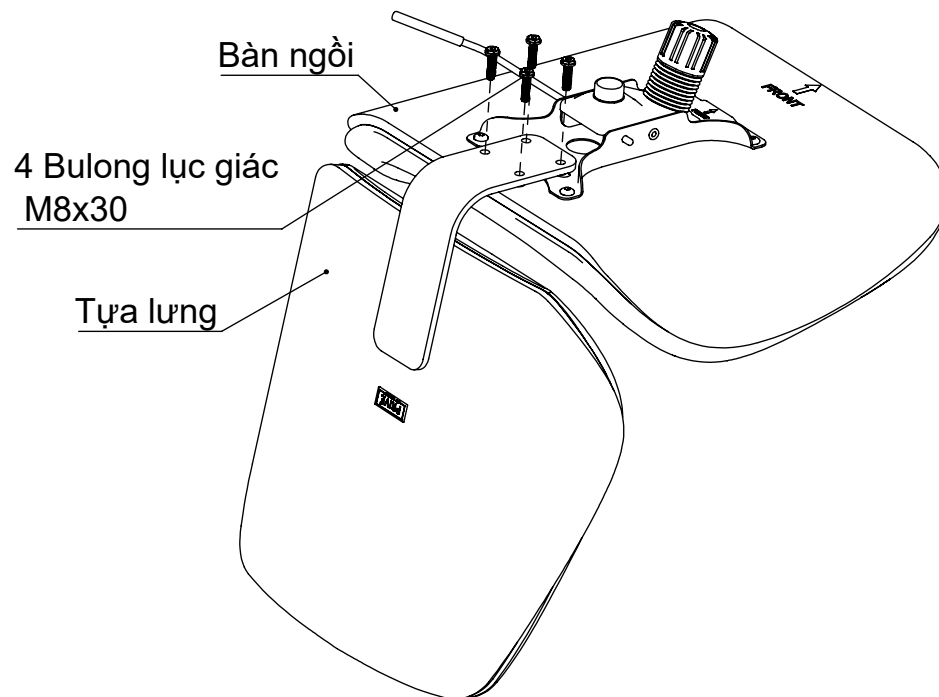

Bước 3: Lắp ống ben vào cụm mâm thép và chân ghế.

Bao gồm:

- 4 bulong lục giác M6x15
- 4 bulong lục giác M8x30
- 1 chìa khóa lục giác

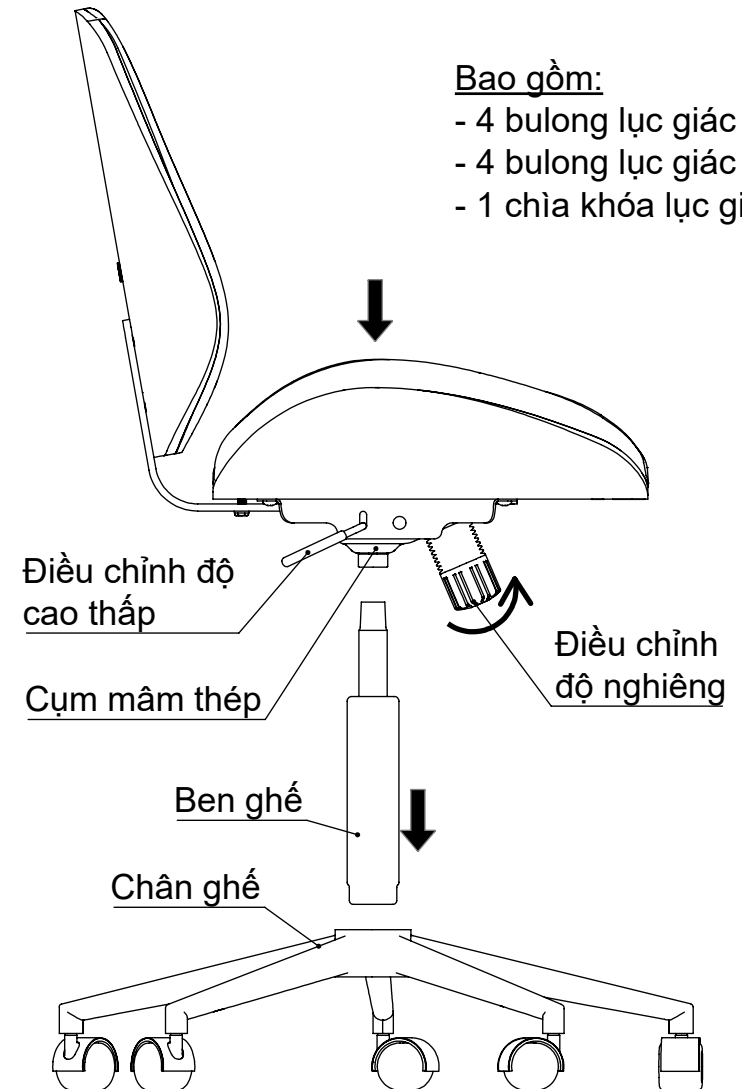

CUSTOMER CHAIR ASSEMBLY INSTRUCTION

Step 1: Install the chair mechanism to the seat.

Note:The "Front" marks on both seat & mechanism plate must be set on the same direction.

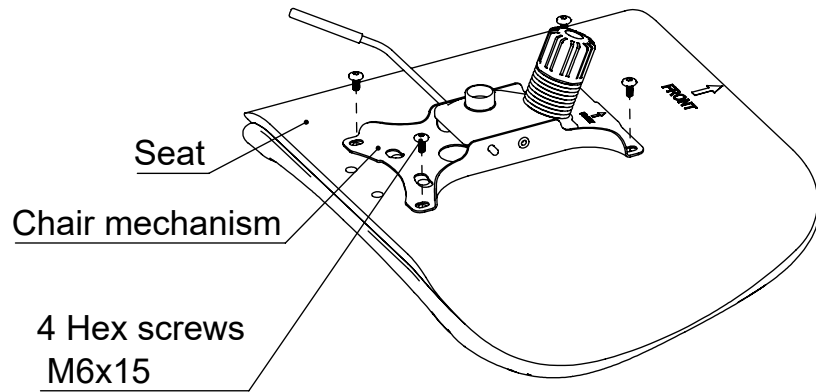

Step 2: Install the backrest to the seat.

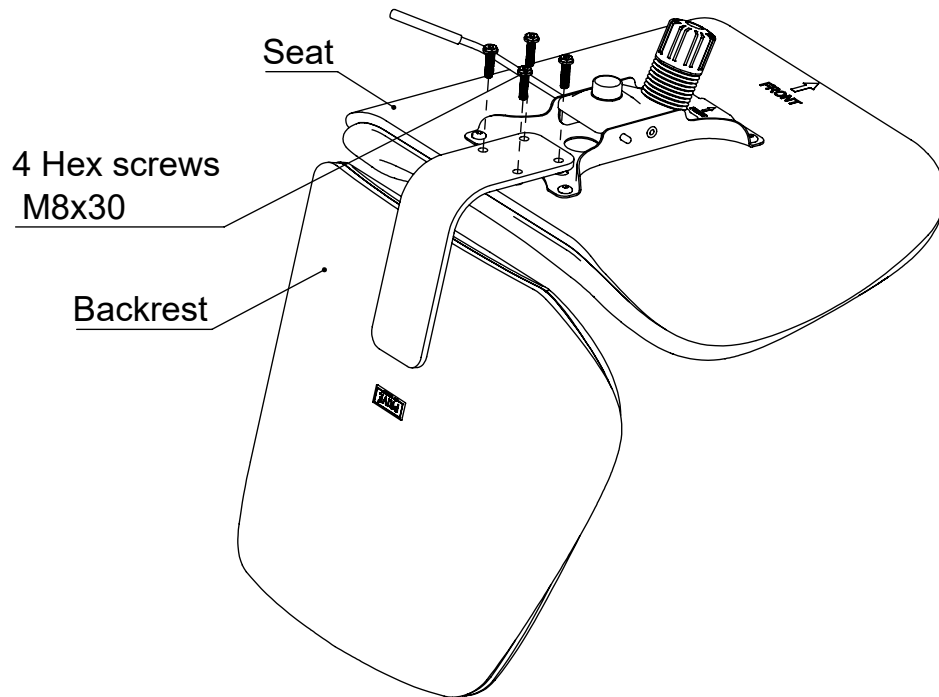

Step 3: Install the gas lift to the chair mechanism and the chair base.

